

- a strong solution for the environment

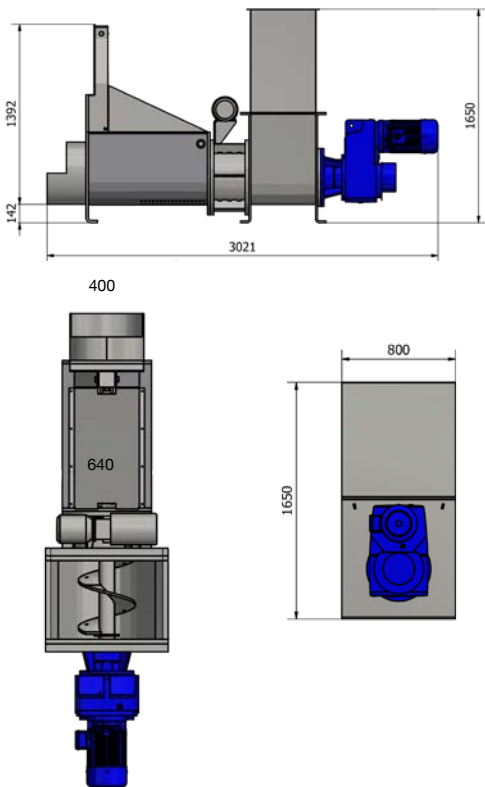

RETEC AFVADINGS-SYSTEM

Formålet med afvandingssystemet er at neddele og komprimere PET emballage samtidig med at evt. indhold drænes fra og løber i opsamlingsbakke.

Tragten fyldes med PET emballage. Emballagen og evt. indhold falder ned i snegle-kammeret, hvor denne skæres i stykker, så

indhold kan frigøres fra emballagen. PET emballagen og indhold føres via sneglen ind gennem drænrøret, hvor væsken drænes fra grundet en begyndende komprimering af emballagen ind i pressekanalen. Fra pressekanalen presses det afvandede PET materiale ud i en valgfri slidske for aflevering i container.

- Type RAP 4-340
- Fra 4 kW gearmotor
- ca. 20 o/min
- Snegl \varnothing 340 mm med påsvejst hårdmetal på presseenden
- Preskæbe som angivet på tegning eller udformet i forhold til opgaven
- Indløb 500 x 729 mm
- Kapacitet ca. 3 m³/h (materialeafhængig)

- Udskiftelige hulmatricer
- Opsamlingsbakke
- Vægt ca. 1.000 kg
- Manual og dokumentation iht. maskindirektivet
- CE mærket

Option

- Slidske til container
- Tragt
- Automatisk start/stop



ReTec Miljø ApS
Fjordagervej 38
DK-6100 Haderslev

Tel.: +45 7456 8106
Fax: +45 7456 8581
VAT: DK 25 86 24 22

sales@retec.dk
www.retec.dk

ReTec develops, constructs and manufactures special machines for the waste and recycling industry. We offer practical solutions to our customer's needs, helping them increase profitability in their business.